

WHITE

GAS DETECTOR

Segurança o ano todo.



Desenvolvido especialmente para indústria, o *WHITE GAS DETECTOR* é robusto e de fácil instalação, possui em seu copo alarme visual e sonoro de 120dB, podendo ser instalado de forma autônoma ou conectado a centrais.

Fornecido com saída em Relê (NA / NF), pode ser usado para fechamento de eletroválvulas, acionamento de exaustores ou até mesmo conectado a centrais para gerenciamento remoto.

Disponível para os gases: Amônia, Monóxido de Carbono, Hidrogênio, Dióxido de carbono, Gás Natural, GLP, Butano, Propano, entre outros Hidrocarbonetos voláteis.

O White Gas detector é fornecido com certificado de calibração, e possui 2 anos de garantia para defeitos de fabricação.

WHITE GAS SENSORES

Tel.: (11) 2261-5087
www.whitegas.com.br
whitegas@whitegas.com.br

WHITE GAS DETECTOR

Segurança o ano todo.

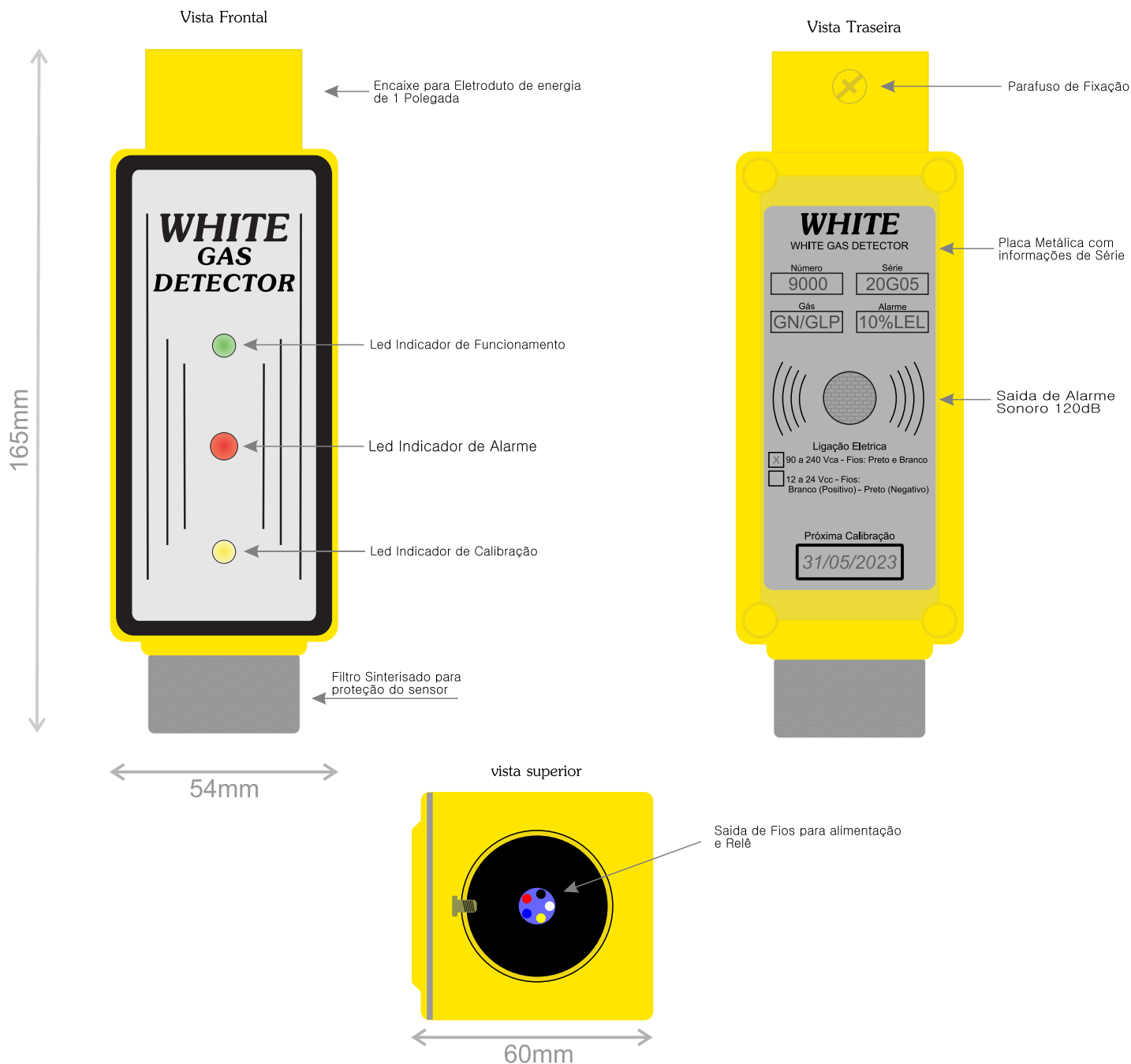

Ficha Técnica

Alimentação:	100 a 240 Vca ou 12 a 24 Vcc
Alarme Sonoro:	120 dB - 8 tons
Alarme Visual:	Led de alto brilho frontal e lateral
Consumo:	2,7 W (StandBy) – 6 W (Alarme)
Temp. de trabalho	0°C a 60°C / 10% a 90% U.R
Saída em Relé	Contato seco NA-NF / 10A 250v
Material da Caixa	Alumínio com pintura eletrostática
Grau de Proteção	IP 51
Peso	340 Gramas
Dimensões	L = 54mm A = 165mm C = 60mm
Garantia	2 Anos

Níveis de Alarme

Amônia (NH3)	20-25-30-50 PPM
Gas Natural	10% L.I.E (LEL)
GLP	10% L.I.E (LEL)
Hidrogênio (H2)	100 PPM
Monóxido de carbono (CO)	100 PPM
Dióxido de Carbono (CO2)	3900 PPM

WHITE GAS SENSORES

Tel.: (11) 2261-5087
www.whitegas.com.br
whitegas@whitegas.com.br

Exemplo de Instalação em sala de caldeiras, atende NR-13.

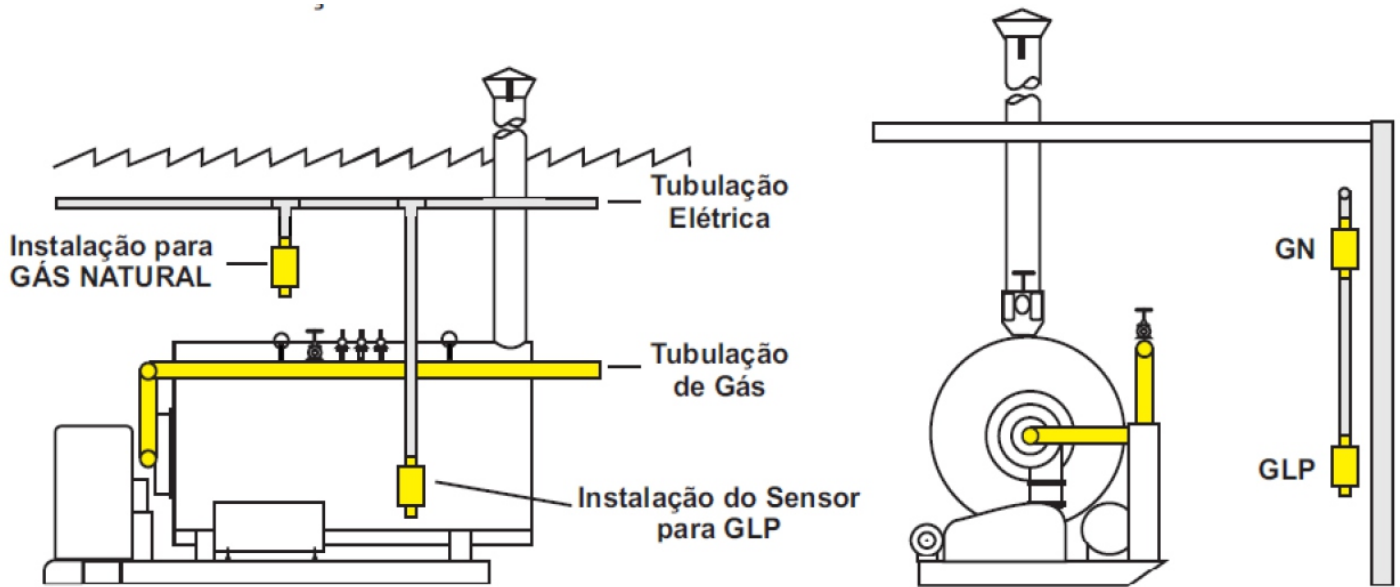

Exemplo de Instalação em sala de compressores de amônia, atende NR-36.

